

HS-160S 振动速度传感器

AC 振动速度输出 通过阻燃材质电缆

主要性能

- AC速率输出，侧面输出
- 用于数据采集
- 可定制的功能

应用领域

大型机械，纸张和造纸，采矿，金属，航空航天，汽车，水，制药，风能，轴承，发动机，压缩机等等

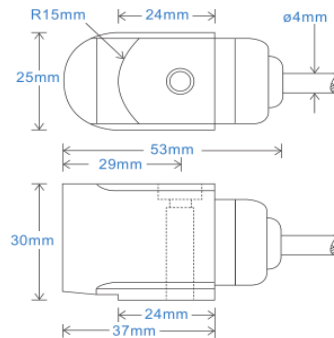

Connection Details

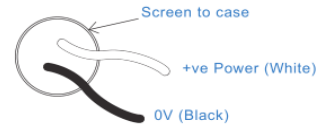

技术性能

基座共振	参见产品选型表
灵敏度	请参阅：产品选型表 ±10% 额定 80Hz 在 22°C 温度下
频率响应	3Hz (180cpm) to 4.5kHz (270kcpm) ± 10% 2Hz (120cpm) to 6kHz (360kcpm) ± 3dB
隔离	基座隔离
范围	请参阅：产品选型表
横向灵敏度	小于5%

机械参数

材质	不锈钢
感应原件	压电陶瓷/压缩
安装扭矩大小	8Nm
重量	185g
电缆选型	请参阅产品选型表
连接器	请参阅产品选型表
螺纹安装	请参阅产品选型表

电气参数

电压:	18-30Volts DC
电气噪声	0.1mg max
电流范围	0.5mA to 8mA
偏电压	10 - 12 Volts DC
建立时间	2 seconds
输出阻抗	200 Ohms max.
Case Isolation	>10 ⁹ Ohms at 500 Volts

应用环境

环境温度	-55 to 140°C
防护等级	IP68
最大振动	5000g
EMC	EN61326-1:2013

频率响应 (at 100mV/g)

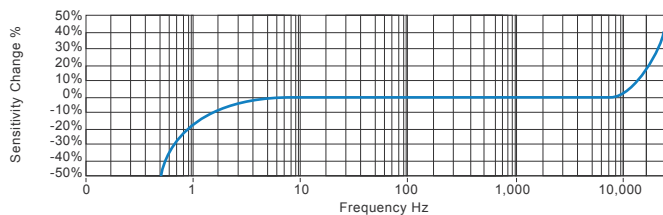

应用领域

风能，电动机，泵，压缩机，离心机，输送机，空气处理机，齿轮箱，辊，干燥机，压力机，冷却，VAC，主轴，机床，工艺设备

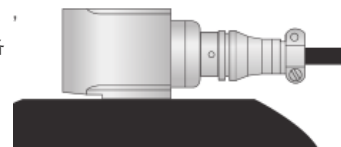

Vibration sensor should be firmly fixed to a flat surface (spot face surface may be needed to be produced and cable anchored to sensor body.)

产品选型表

产品名称 HS - Hansford Sensors		产品系列 160S- 工业振动传感器															
H		S		1		6		0		X		X		X		X	
附加选项		灵敏度		范围(pk)		共振频率		电缆/接插件				安装螺纹					
F - 低频最小0.1Hz (下告知所需低频)		004 - 4mV/mm/s		1000mm/s		22kHz (1,320kcpm)		01 - PUR耐油电缆				02 - 1/4-28" UNF Male					
RT - 温度输出PT100		025 - 25mV/mm/s		250mm/s		22kHz (1,320kcpm)		02 - 屏蔽铠装电缆				06 - M6 x 1mm Male					
L - 316L 不锈钢材质								07 - 硅胶防水电缆				08 - M8 x 1.25mm Male					
S - 侧面输出								08 - 阻燃材质电缆									
T - 温度输出 10mV/°C								50 - 2 Pin MS 接插件									
Y - ±5% 灵敏度								54 - M12 接插件									



T: 150 210 98804
www.hansfordsensors.com.cn
汉施弗德传感器(上海)有限公司

